

# 《状态自我宽恕量表》在大学生群体中的修订

汤舒俊<sup>1,2</sup> 喻峰<sup>2</sup>

(<sup>1</sup> 长江大学 教育科学系, 湖北 荆州 434023; <sup>2</sup> 华中师范大学 心理学院, 湖北 武汉 430079)

**摘要:**目的:在大学生群体中修订状态自我宽恕量表(SSFS),考察其心理测量学指标。方法:对392名在校大学生进行测查,采用探索性和验证性因素分析等方法考察该量表的信度和效度。结果:修订后的量表有两个维度,验证性因素分析结果显示,SSFS的两因素结构拟合较好。SSFS的内部一致性信度为0.750,重测信度为0.623。SSFS的效标关联效度良好。结论:修订后的SSFS具有较好的心理测量学属性,可作为测量大学生状态自我宽恕的工具。

**关键词:**状态自我宽恕量表;大学生;信度;效度

**分类号:**G645 **文献标识码:**A **文章编号:**1673-1395(2009)06-0068-03

自20世纪末开始,它逐渐走入心理学的视野。心理学家们的兴趣点不仅有人际宽恕,更有自我宽恕<sup>[1]</sup>。自我宽恕就是当自己是侵犯者时,发生于自己内部的,对待自己的动机由报复转向善待的变化<sup>[2] (P621-637)</sup>。当前,有关自我宽恕的各项研究开展得如火如荼,如使用艾森克人格问卷(EPQ)、大五人格问卷(NEO-PI-R)等工具探讨自我宽恕与高阶人格特质的关系<sup>[3,4] (P881-885,158-167)</sup>,考察自我宽恕对焦虑、抑郁、幸福感等的可能影响等<sup>[5,6] (P881-885,147-158)</sup>。但是,相对于日益丰富的实证研究,有关自我宽恕的测量工具本身却并不丰富,原有工具多是将自我宽恕作为一种倾向性的特质来进行测量,Wohl等人在前人的基础上编制了《状态自我宽恕量表》,该量表有2个子维度,共17个项目,用以测量状态性的自我宽恕<sup>[7] (P1-10)</sup>,目前成为国外采用最普遍的工具。鉴于国外有关自我宽恕的研究正在大量兴起,而国内要从事此方面的研究,当务之急就是测量工具的修订,因此本研究对状态自我宽恕量表进行修订,以期与国内与国外研究对接作一些基础性工作。

## 一、研究方法

### (一)被试

初测选取华中师范大学本科生250名,有效数

据204份,其中男性92人,女性112人,平均年龄为21.57岁,标准差为1.57;正式施测选取长江大学本科本科生250名,有效数据188份,其中男性85人,女性103人,平均年龄为21.55岁,标准差为1.58。

### (二)工具

《状态自我宽恕量表》由Wohl等人编制,共2个子维度,17个项目。2个子维度分别是自我宽恕感觉和行动与自我宽恕信念,其中子维度自我宽恕感觉和行动有8个项目;自我宽恕信念,有9个项目,该问卷所有项目均采用4点记分<sup>[7] (P1-10)</sup>。问卷修订时,分别由3位英语优秀的心理学专业人士翻译成中文,然后集中讨论形成中文条目,之后由一位英语教师将这些中文条目翻译为英文,对比英文原文并讨论确定最终的中文译本。

鉴于已有研究表明自我宽恕与焦虑和自责呈负相关<sup>[5,7] (P881-885,1-10)</sup>,因此本研究选用状态焦虑和自责作为观测效标,状态焦虑通过《状态-特质焦虑问卷》(STAI)中的状态焦虑问卷分量表测定,《状态-特质焦虑问卷》由Spielberger等人编制,其中文修订版本信效度良好;自责通过《应付方式问卷》中的自责分量表来测定,《应付方式问卷》由肖计划等人编制,具有良好的测量学指标<sup>[8]</sup>。

### (三)统计方法

用SPSS11.5与Lisrel8.80方法对结果进行统

收稿日期:2009-07-02

第一作者简介:汤舒俊(1978-),男,湖北荆州人,讲师,博士研究生,主要从事管理与人格心理研究。

计分析。

## 二、结果

### (一) 项目分析

对初测数据进行项目分析, 计算项目与所属分量表之间的相关系数, 删除相关系数小于 0.30 的项目, 修改相关系数在 0.30 和 0.40 之间的项目。最终删去 4 个项目, 共保留 13 个项目。

### (二) 效度分析

#### 1. 探索性因素分析

对项目分析后保留的 13 个项目进行探索性因素分析。Bartlett 球形检验显示,  $\chi^2 = 657.75, p < 0.01$ , KMO 值为 0.745, 表明适宜进行因素分析。采用主成分分析的方法, 使用正交旋转, 规定抽取因子特征根大于 1, 结果得到 5 个因子。根据研究的目的和假设, 删去因子负荷小于 0.40 的项目以及多重负荷的项目, 最终结构仍然确定为 2 个维度。每删去一个项目就重新做一次因素分析, 最终量表保留了 8 个项目, 2 个维度, 每个维度下分别有 4 个项目, 项目归属与原量表保持一致(见表 1)。

表 1 修订后的 SSFS 中文版结构

自我宽恕感觉和行动		自我宽恕信念	
项目	载荷	项目	载荷
项目 16	0.803	项目 2	0.811
项目 14	0.784	项目 4	0.786
项目 11	0.682	项目 8	0.659
项目 17	0.503	项目 7	0.402

#### 2. 验证性因素分析

用 Lisrel8.80 对正式施测的数据进行验证性因素分析(见图 1)。结果显示,  $\chi^2 = 46.74$ , 自由度为



图 1 验证性因素分析路径图

19,  $\chi^2/df = 2.46$ , RMSEA = 0.089, CFI = 0.93, GFI = 0.94, AGFI = 0.89, NNFI = 0.90, IFI = 0.94。由结果可见,  $\chi^2/df < 3$ , CFI、GFI、NNFI、IFI 等指标大于或等于 0.90, AGFI 大于 0.80 接近 0.90, RMSEA 接近 0.08, 说明模型拟合较好, SSFS 中文版的结构效度良好。

#### 3. 效标效度

以状态焦虑与自责作为状态自我宽恕的效标, 相关分析结果见表 2。

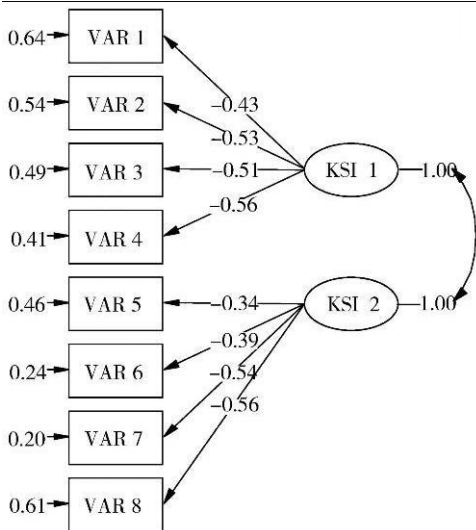
表 2 SSFS 中文版总分及各维度与状态焦虑和自责的相关

(N=188)	自我宽恕	自我宽恕感觉和行动	自我宽恕信念
状态自我焦虑	-0.211 *	-0.317 *	-0.163 *
自责	-0.423 *	-0.572 **	-0.496 *

注: \*\*表示 0.01 水平上相关显著, \*表示 0.05 水平上相关显著。

### (三) 信度分析

用正式施测数据计算 SSFS 中文版的内部一致性信度(Cronbach  $\alpha$  系数)以及分半信度, 相关分析结果见表 3。

表 3 SSFS 中文版的内部一致性信度和分半信度

	自我宽恕	自我宽恕感觉和行动	自我宽恕信念
Cronbach $\alpha$	0.750	0.670	0.673
分半信度	0.623	0.612	0.715

## 三、讨论

状态自我宽恕量表在大学生群体中修订后的结构与原量表的结构基本相同, 仍可提取“自我宽恕感觉和行动”与“自我宽恕信念”两个维度, 所属题项能解释总变异量的 53.72%, 这完全支持原作者的理论构想。验证性因素分析输出的各项拟合指标较好, 说明修订后的双维度问卷具有良好的结构效度。修订后的量表与原量表的显著差异在于量表所属项目数量的变化, 在修订过程中, 经过项目分析和探索性因素分析, 原量表的项目数目从 17 个减至 8 个。造成这一结果的原因是多源的, 一个可能原因是文化差异, 西方社会就十分强调“原罪”说, 认为人生就是有罪的, 需要定期去教堂寻求上帝的宽恕; 而东方的中国, 无论是先贤彰显的“三省吾身”, 还是传统教育中宣传的为人处世之道, 其主旨都是强调“严于律己, 宽以待人”, 缺乏类似于自我宽恕这样的文化习俗和行为习惯; 另一个可能的原因是翻译的问题, 语言固有的差异会带来言辞的微妙差异, 修订中的翻

译虽然在表达上尽可能忠于原文,但有些句子的意思仍难达到原汁原味,今后在量表的翻译上还需要进一步的琢磨和探讨。另外,本研究为了尽量忠于原始量表,只是删除了一些不合理的项目,并未针对中国文化背景来编制有关自我宽恕的新项目。

采用自责和状态自我焦虑作为状态自我宽恕的效标,分析结果显示状态自我宽恕与自责和状态自我焦虑显著负相关,与前人研究结论一致,表明修订的量表的效标关联效度较好。而修订后问卷的内部一致性信度和分半信度均达到了可以接受的标准。综合信效度分析结果,说明修订后的 SSFS 具有较好的心理测量学属性,可作为我国大学生状态自我宽恕的测评工具。

参考文献:

[1] 祁焦鑫,陈少华.自我宽恕理论分析与成因探索[J].社会心理学,2009(3).  
 [2] Hall J. H., Fincham, F. D. Self-forgiveness: the stepchild of forgiveness research[J]. Journal of Social and Clinical Psychology, 2005(24).

[3] Maltby, J., Macaskill A., Day, L. Failure to forgive self and others: a replication and extension of the relationship between forgiveness, personality, social desirability and general health [J]. Personality and Individual Differences, 2001(30).  
 [4] Ross, S. R., Hertenstein, M. J. Maladaptive correlates of the failure to forgive self: further evidence for a two-component model of forgiveness [J]. Journal of Personality Assessment, 2007(88).  
 [5] Maltby, J., Macaskill A., Day, L. Failure to forgive self and others: a replication and extension of the relationship between forgiveness, personality, social desirability and general health [J]. Personality and Individual Differences, 2001(30).  
 [6] Bonø G., McCullough, M. E. Positive responses to benefit and harm: bringing forgiveness and gratitude into cognitive therapy [J]. Journal of Cognitive Psychotherapy, 2006(20).  
 [7] Wohl M. J. A., DeShea, L., Wahkinney, R. L. Looking within: measuring state self-forgiveness and its relationship to psychological well-being [J]. Canadian Journal of Behavioural Science, 2008(40).  
 [8] 汪向东.心理卫生评定量表手册(增订版)[M].北京:中国心理卫生杂志出版社,1999.

责任编辑 袁丽华

**Revision of State Self-Forgiveness Scale in Chinese College Students**

TANG Shu-jun<sup>1,2</sup> YU Feng<sup>2</sup>

<sup>1</sup>Department of Education Science, Yangtze University, Jingzhou Hubei 434023;

<sup>2</sup>School of Psychology, Huazhong Normal University, Wuhan Hubei 430079)

**Abstract** In order to revise the *State Self-Forgiveness Scale*(SSFS) in Chinese college students and examine its psychometric indexes, 392 college students are investigated to search for the reliability and validity of the test. The internal consistency coefficient is 0.750 and the split-half stability coefficient is 0.623. It also had sound criteria-related validity. The revised scale has good psychometric quality and can be used to measure the state self-forgiveness of Chinese college students.

**Key words** *State Self-Forgiveness Scale*; college students; reliability; validity