

下推自动机

Pushdown Automata

赵银亮

2024

回顾NFA

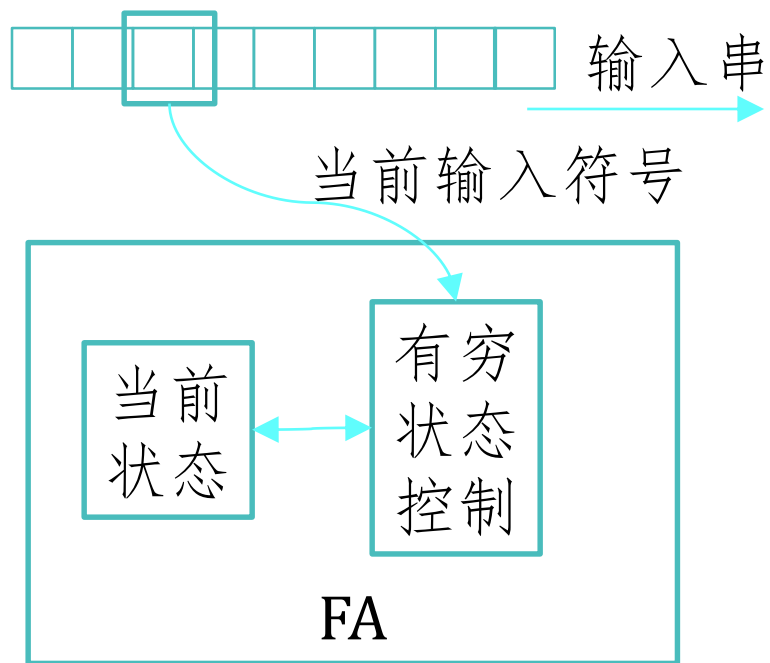

下推自动机

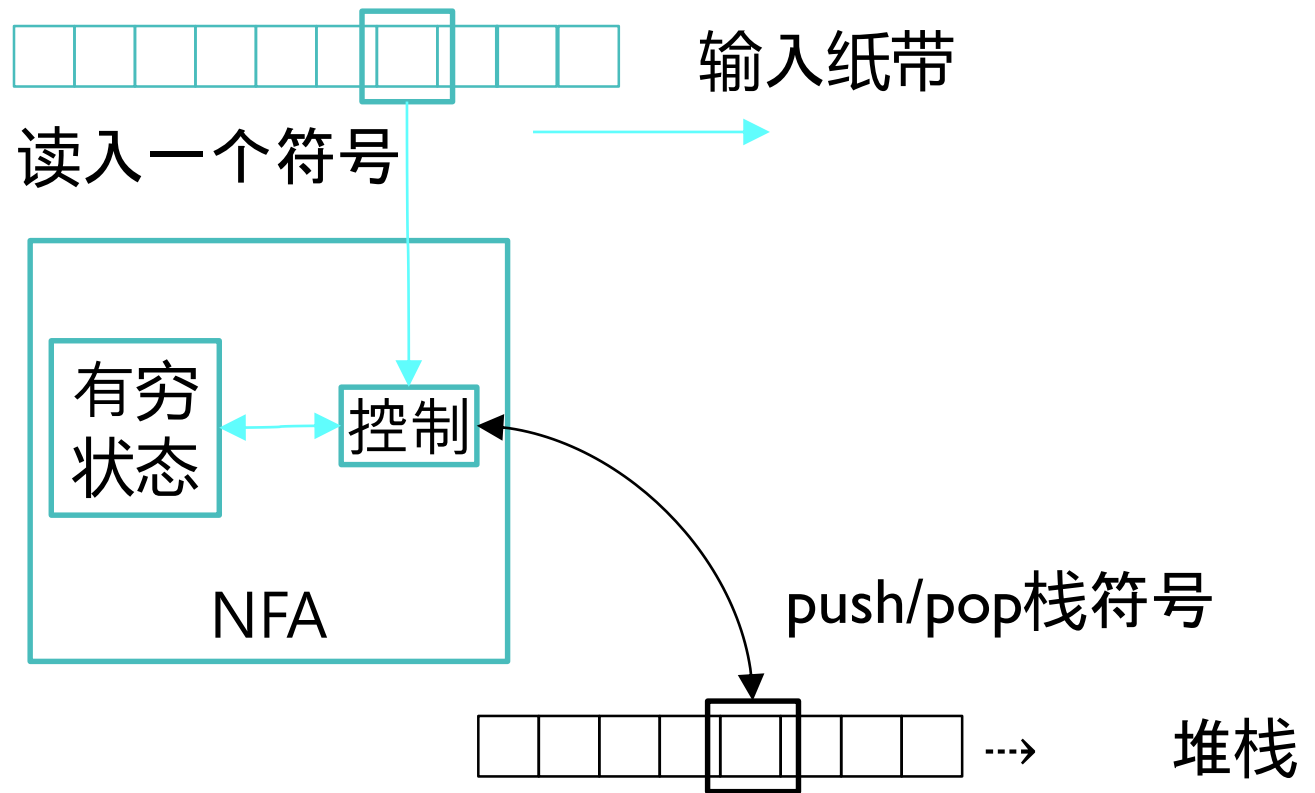

一个PDA类似于一个NFA外带有一个无穷栈，
依赖于输入符号和栈顶是什么来进行状态迁移。
PDA的记忆能力无穷但只能受限访问。PDA定义CFL。

下推自动机

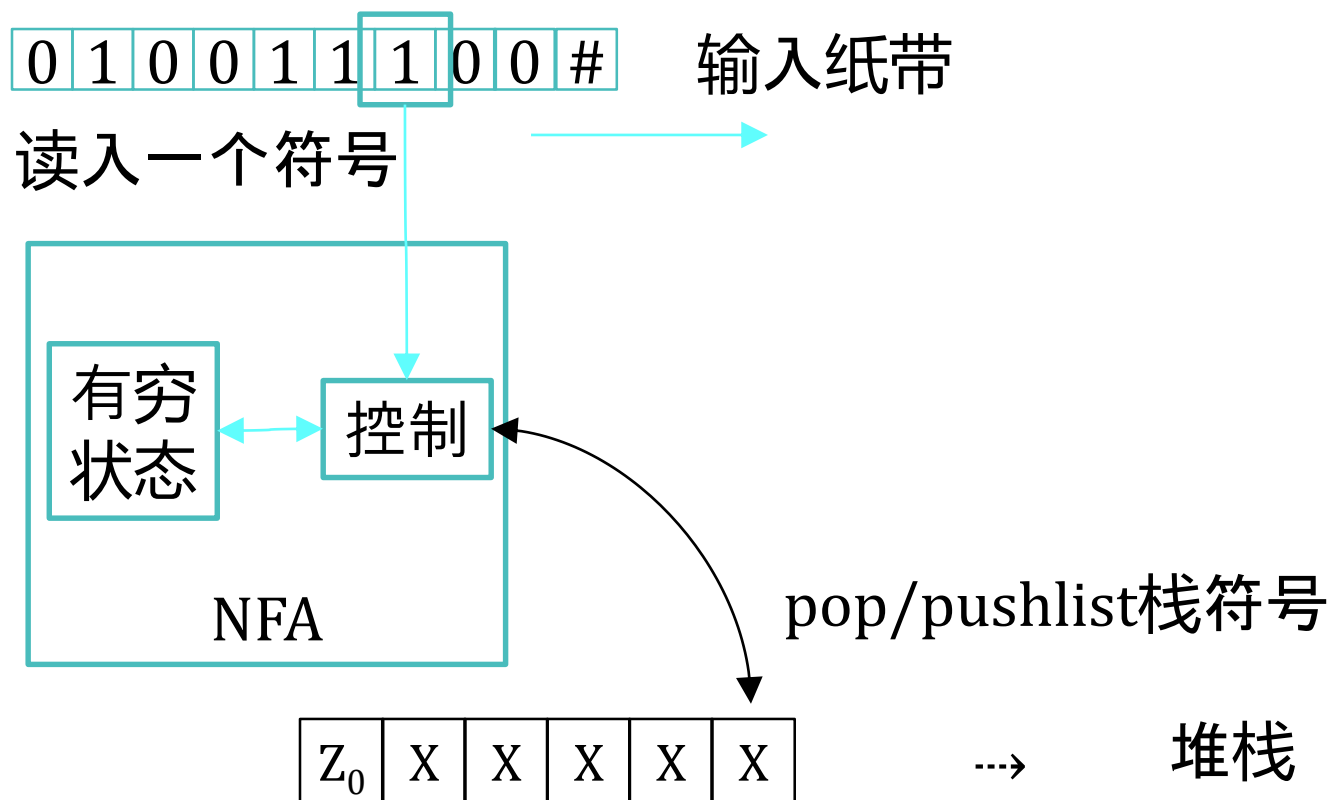

随着PDA读入输入串中当前输入符号，它能够与NFA一样地进行状态转移但同步要求指定替换栈顶，可看作pop零或一个指定的栈符号并push指定的零到多个栈符号。

构建 PDA

$$L_{7-1} = \{0^n 1^n : n \geq 1\}$$

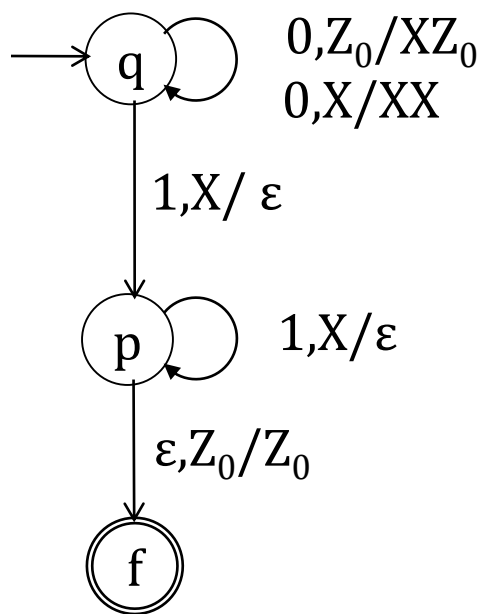

初始化用 Z_0 做栈底

通过给栈上压入 X 来记住每个 0

当遇见一个 1 时, 则从栈顶上弹出一个 X

输入串消耗完且栈顶为 Z_0 时表示接受。

弧上的标记: 读入; 弹出一个 / 压入多个 (看作替换); 其中可以消耗一个输入符号, 也可以不消耗输入符号; 默认 Z_0 在栈上。

PDA的定义

- 一个PDA是一个七元组 $(Q, \Sigma, \Gamma, \delta, q_0, Z_0, F)$ ，其中：
- Q 是状态的有穷集合；
- Σ 是输入符号的有穷集合；
- Γ 是栈符号的有穷集合；
- $q_0 \in Q$ 是初始状态；
- $Z_0 \in \Gamma$ 是初始栈符号；
- $F \subseteq Q$ 是接受（终结）状态集合；
- $\delta: Q \times (\Sigma \cup \{\varepsilon\}) \times (\Gamma \cup \{\varepsilon\}) \rightarrow 2^{(Q \times \Gamma^*)}$ 是转移函数。

$\delta(q, a, X) \subseteq \{(p, \xi) \mid p \in Q, \xi \in \Gamma^*\}$, $q \in Q, a \in \Sigma \cup \{\varepsilon\}, X \in \Gamma \cup \{\varepsilon\}$

q 到 p 箭弧标记为 $a, Z/\zeta$, 当且仅当 $(p, \zeta) \in \delta(q, a, Z)$

$L_{7-1} = \{0^n 1^n : n \geq 1\}$ 的一个 PDA

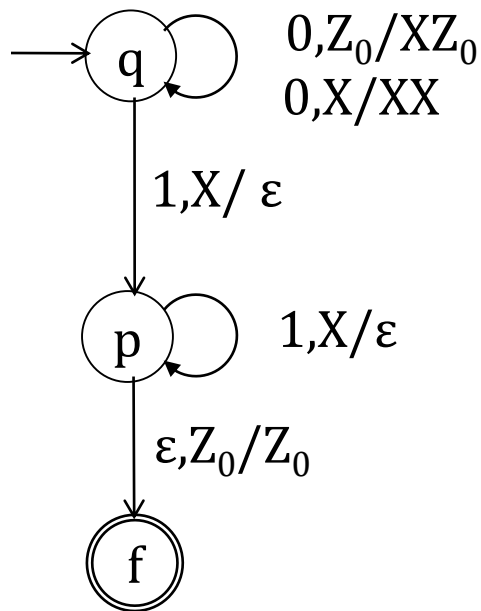

$$\delta(q, 0, Z_0) = \{(q, XZ_0)\}$$

$$\delta(q, 0, X) = \{(q, XX)\}$$

$$\delta(q, 1, X) = \{(p, \epsilon)\}$$

$$\delta(p, 1, X) = \{(p, \epsilon)\}$$

$$\delta(p, \epsilon, Z_0) = \{(f, Z_0)\}$$

PDA $(\{q, p, f\}, \{0, 1\}, \{Z_0, X\}, \delta, q, Z_0, \{f\})$

例：PDA运行（移动）

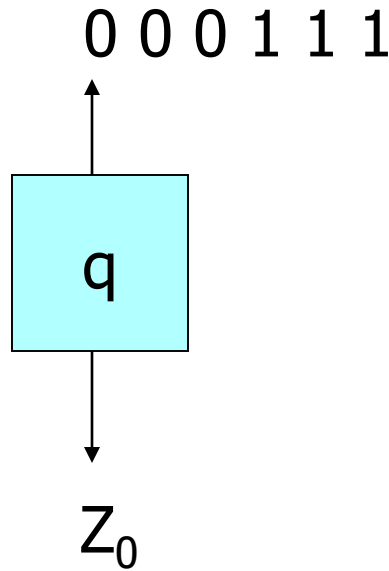
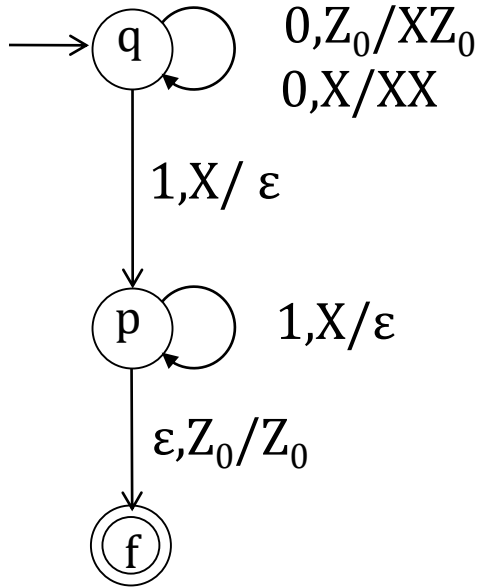

$$\delta(q, 0, Z_0) = \{(q, XZ_0)\}$$

$$\delta(q, 0, X) = \{(q, XX)\}$$

$$\delta(q, 1, X) = \{(p, \epsilon)\}$$

$$\delta(p, 1, X) = \{(p, \epsilon)\}$$

$$\delta(p, \epsilon, Z_0) = \{(f, Z_0)\}$$

例：PDA运行（移动）

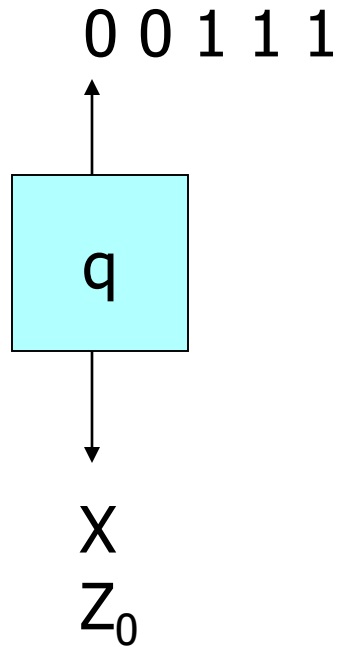
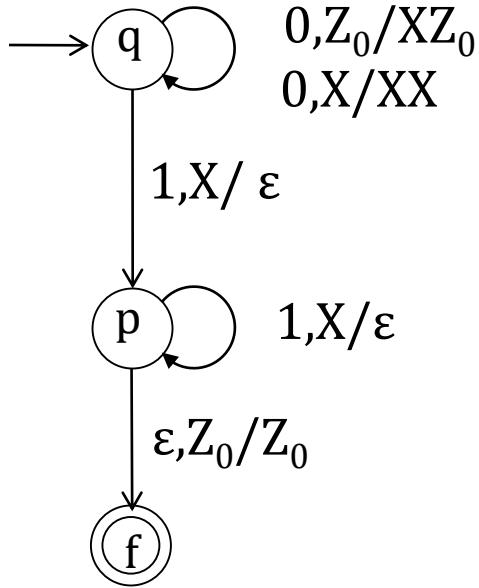

$$\delta(q, 0, Z_0) = \{(q, XZ_0)\}$$

$$\delta(q, 0, X) = \{(q, XX)\}$$

$$\delta(q, 1, X) = \{(p, \epsilon)\}$$

$$\delta(p, 1, X) = \{(p, \epsilon)\}$$

$$\delta(p, \epsilon, Z_0) = \{(f, Z_0)\}$$

例：PDA运行（移动）

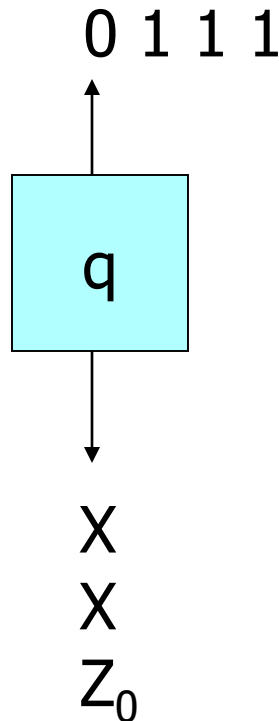
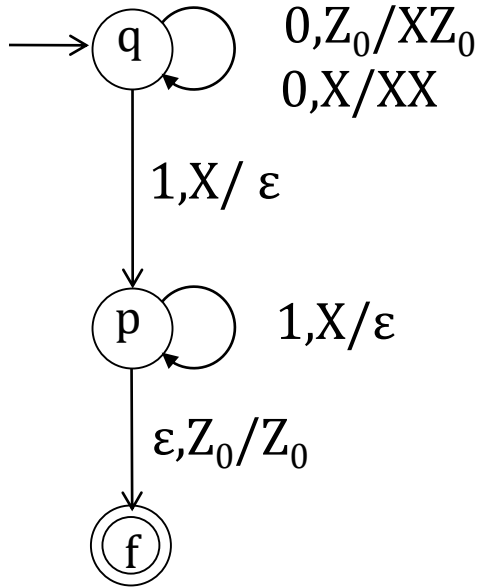

$$\delta(q, 0, Z_0) = \{(q, XZ_0)\}$$

$$\delta(q, 0, X) = \{(q, XX)\}$$

$$\delta(q, 1, X) = \{(p, \epsilon)\}$$

$$\delta(p, 1, X) = \{(p, \epsilon)\}$$

$$\delta(p, \epsilon, Z_0) = \{(f, Z_0)\}$$

例：PDA运行（移动）

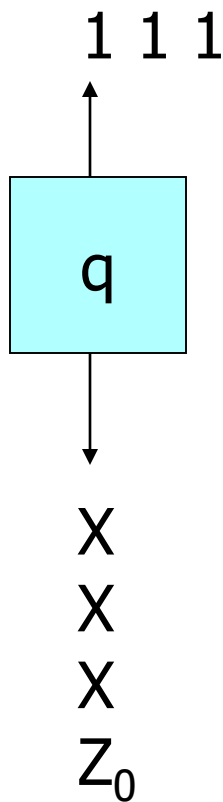
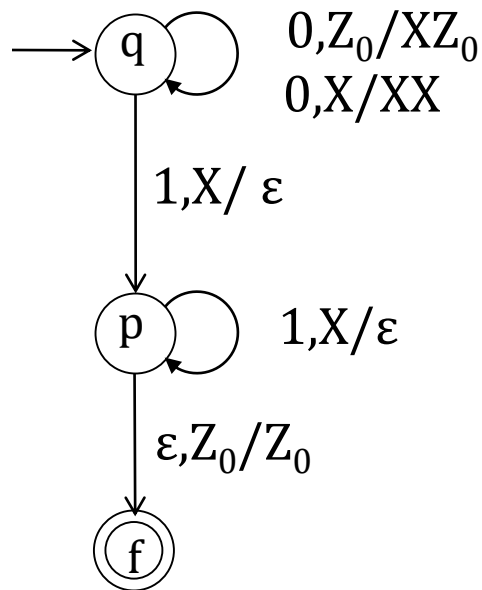

$$\delta(q, 0, Z_0) = \{(q, XZ_0)\}$$

$$\delta(q, 0, X) = \{(q, XX)\}$$

$$\delta(q, 1, X) = \{(p, \epsilon)\}$$

$$\delta(p, 1, X) = \{(p, \epsilon)\}$$

$$\delta(p, \epsilon, Z_0) = \{(f, Z_0)\}$$

例：PDA运行（移动）

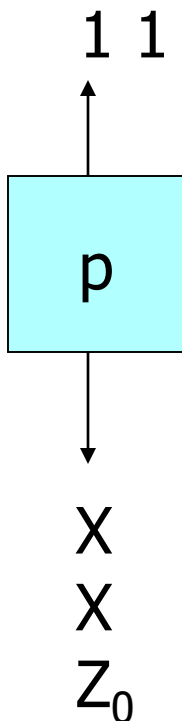
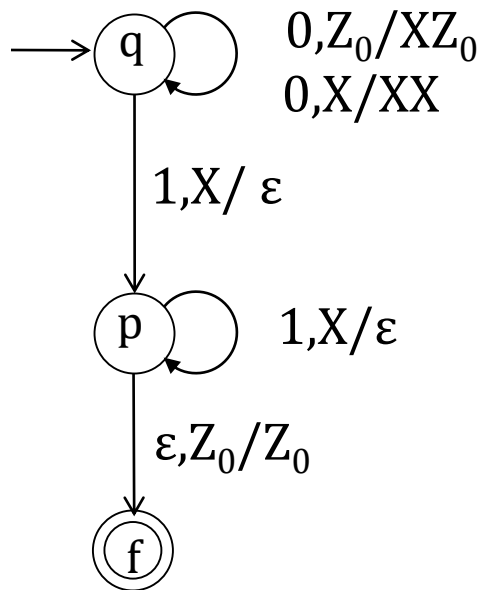

$$\delta(q, 0, Z_0) = \{(q, XZ_0)\}$$

$$\delta(q, 0, X) = \{(q, XX)\}$$

$$\delta(q, 1, X) = \{(p, \epsilon)\}$$

$$\delta(p, 1, X) = \{(p, \epsilon)\}$$

$$\delta(p, \epsilon, Z_0) = \{(f, Z_0)\}$$

例：PDA运行（移动）

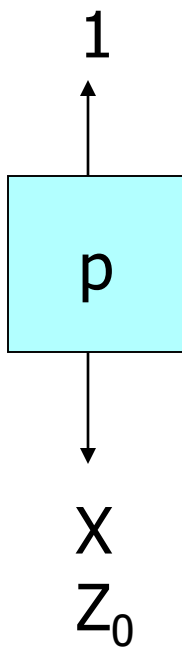
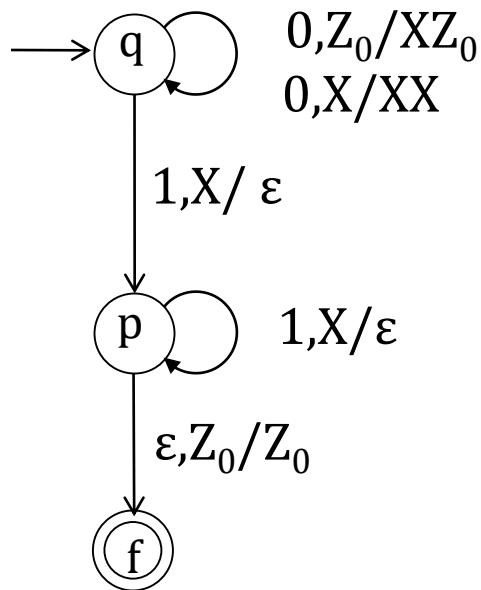

$$\delta(q, 0, Z_0) = \{(q, XZ_0)\}$$

$$\delta(q, 0, X) = \{(q, XX)\}$$

$$\delta(q, 1, X) = \{(p, \epsilon)\}$$

$$\delta(p, 1, X) = \{(p, \epsilon)\}$$

$$\delta(p, \epsilon, Z_0) = \{(f, Z_0)\}$$

例：PDA运行（移动）

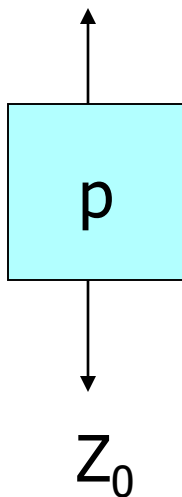
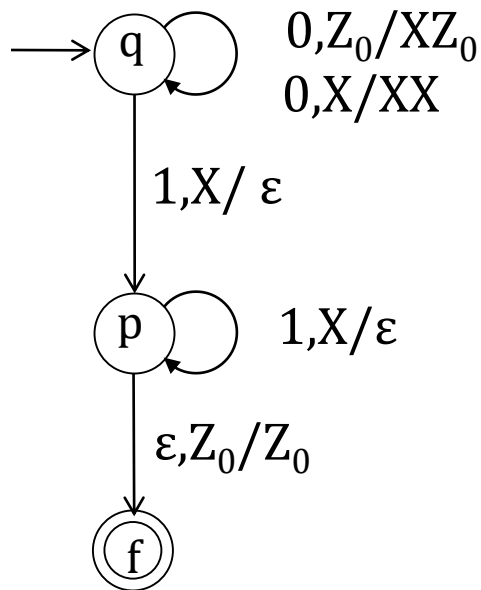

$$\delta(q, 0, Z_0) = \{(q, XZ_0)\}$$

$$\delta(q, 0, X) = \{(q, XX)\}$$

$$\delta(q, 1, X) = \{(p, \epsilon)\}$$

$$\delta(p, 1, X) = \{(p, \epsilon)\}$$

$$\delta(p, \epsilon, Z_0) = \{(f, Z_0)\}$$

例：PDA运行（移动）

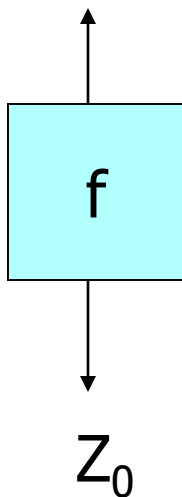
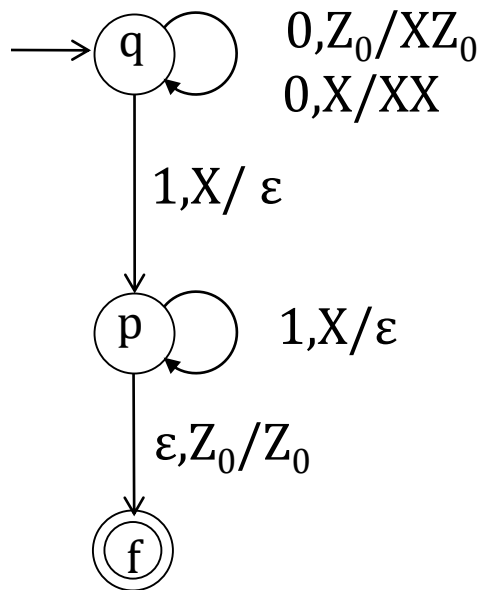

$$\delta(q, 0, Z_0) = \{(q, XZ_0)\}$$

$$\delta(q, 0, X) = \{(q, XX)\}$$

$$\delta(q, 1, X) = \{(p, \epsilon)\}$$

$$\delta(p, 1, X) = \{(p, \epsilon)\}$$

$$\delta(p, \epsilon, Z_0) = \{(f, Z_0)\}$$

例 I

$$L = \{w\$w^R : w \in \{0,1\}^*\}$$

$$\Sigma = \{0,1,\$\}$$

$$\Gamma = \{Z_0,0,1\}$$

$\$,0\$0,01\$10 \in L$

$\epsilon,01\$1,0\$\$0 \notin L$

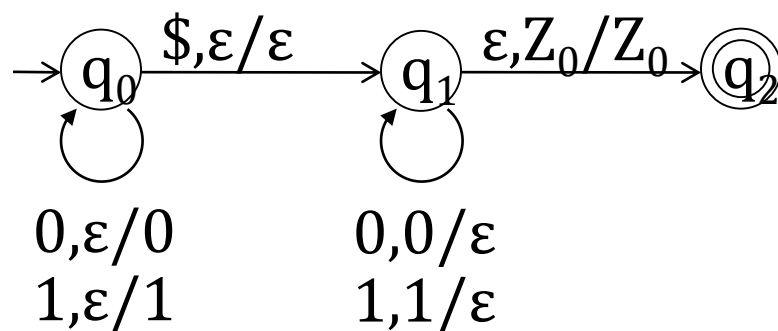

将 w 写到栈上 从栈上读出 w^R

例 2

$$L = \{ww^R : w \in S^*\}$$

$$\Sigma = \{0,1\}$$

$$\Gamma = \{Z_0, 0, 1\}$$

$$\varepsilon, 00, 0110 \in L$$

$$1, 011, 010 \notin L$$

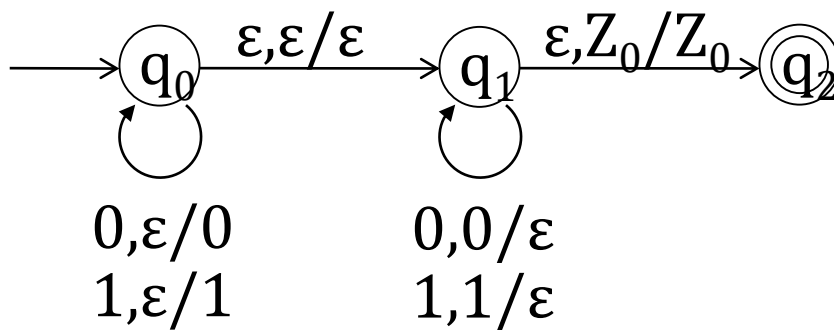

猜测 串的中间部分

例 3

$$L = \{w : w = w^R, w \in S^*\}$$

$\varepsilon, 1, 00, 010, 0110 \in L$

$011 \notin L$

$\underbrace{0110110110}_x \text{ or } \underbrace{011010110}_{x^R}$

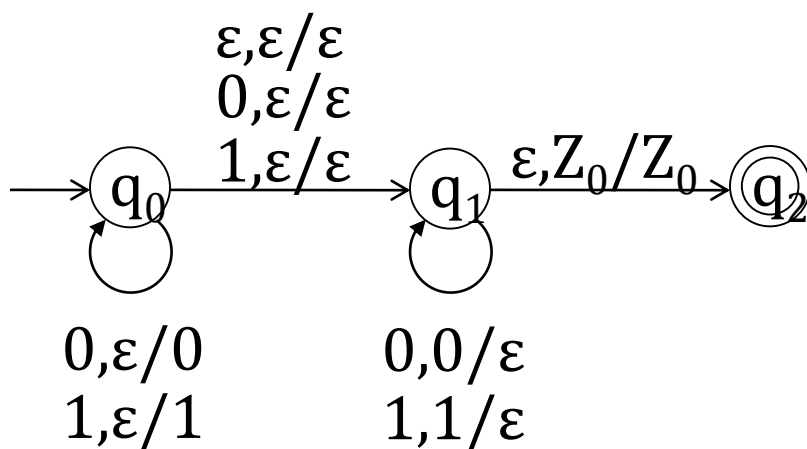

中间的符号可能是 $\varepsilon, 0$, 或 1

例 4

$$L = \{0^n 1^m 0^m 1^n \mid n \geq 0, m \geq 0\}$$

$$\Sigma = \{0, 1\}$$

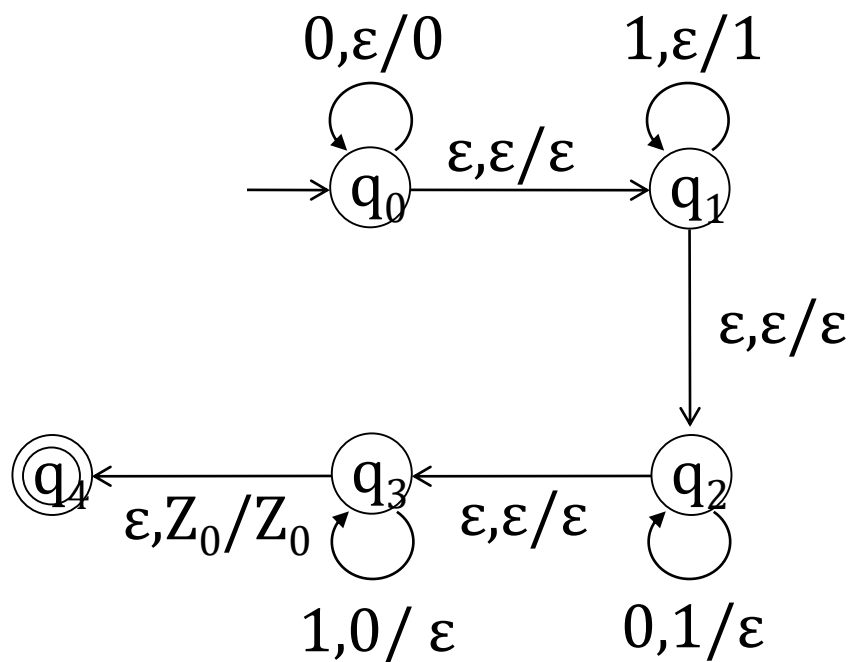

输入: $0^n 1^m 0^m 1^n$

栈: $0^n 1^m$

例 5

$L = \{w: w \text{ 有相同个数的 } 0 \text{ 和 } 1\}$

策略: 栈保持跟踪那些超出的 0 或者 1
若在最后, 栈是空的, 则数目相等

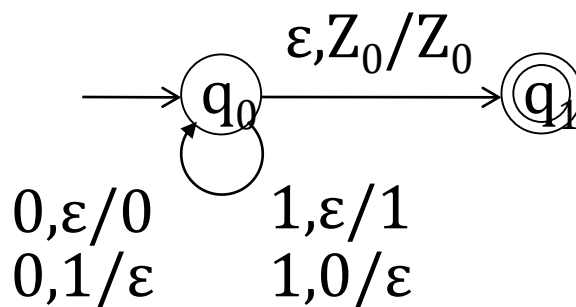

演示例 5

$L = \{w: w \text{ 有相同个数的 } 0 \text{ 和 } 1\}$

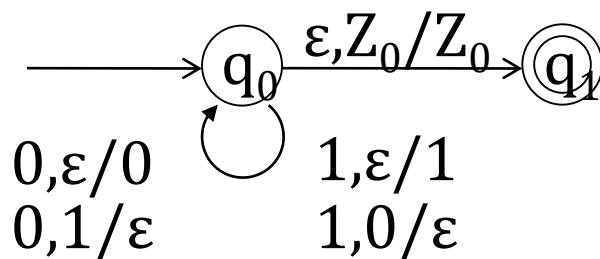

$w=001110$	输入	栈
	0	$Z_0 0$
	0	$Z_0 00$
	1	$Z_0 0$
	1	Z_0
	1	$Z_0 1$
	0	Z_0

例 6

$L = \{w: w \text{ 有两个 } 0\text{-块且各块的 } 0 \text{ 的个数相同}\}$

01011,001011001,10010101001

允许

01001000,01111

不允许

策略:

- 检测第一个0-块的开始
- 压入0到栈上
- 检测第二个0-块的开始
- 从栈上弹出0

例 6

$L = \{w : w \text{ 有两个 } 0\text{-块且其 } 0 \text{ 的个数相同}\}$

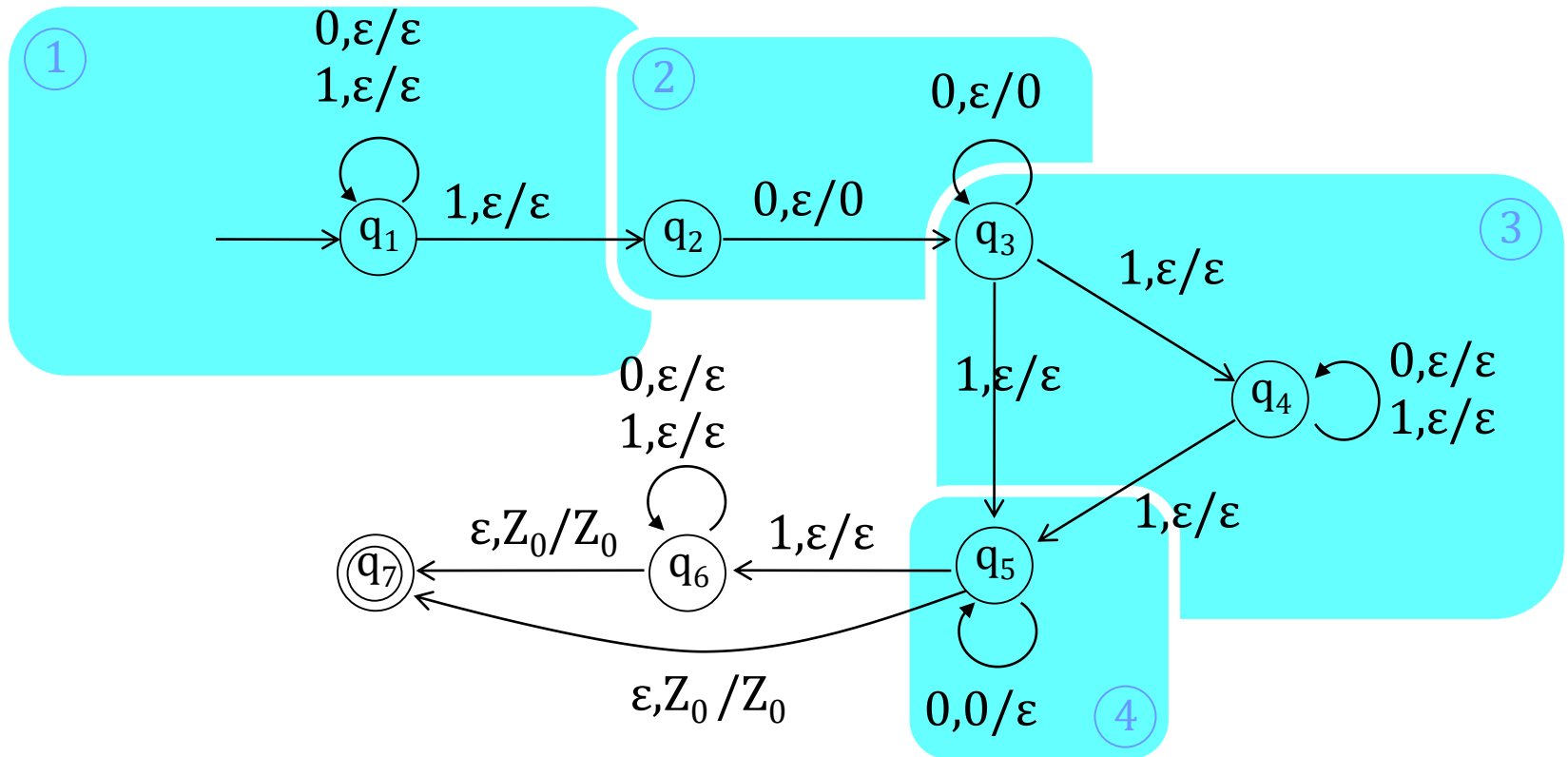

例 6

$L = \{w : w \text{ 有两个 } 0\text{-块且其 } 0 \text{ 的个数相同}\}$

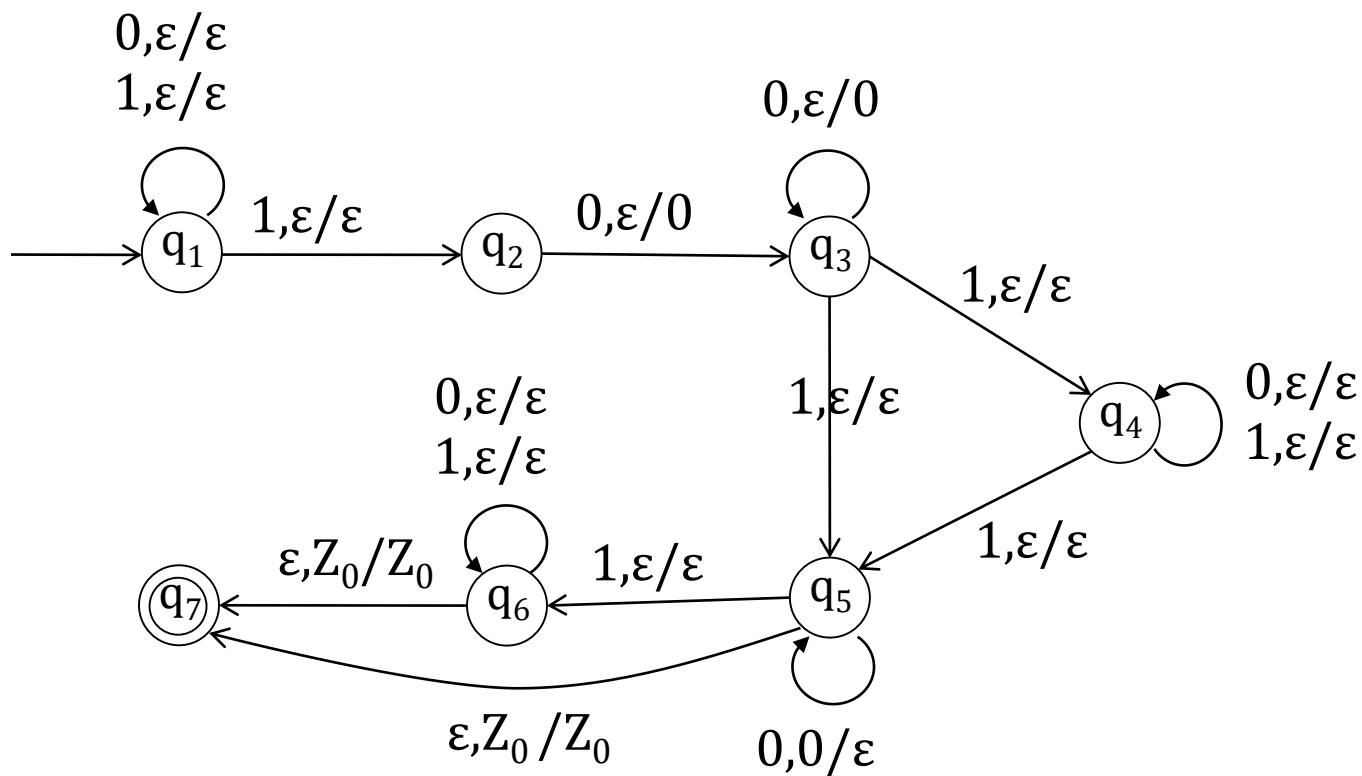

PDA的瞬时描述

- PDA 运行过程中的当前状态、剩余输入串、栈内容反映了运行过程每一步的PDA配置，称为PDA的瞬时描述(ID)。
- 一个ID 是一个三元组 (q,w,β) ,其中:

- ✓ q 是状态;
- ✓ w 是剩余输入串;
- ✓ β 是栈内容,栈顶在左端,即 β 的前缀。

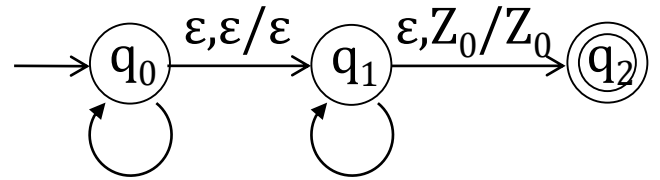

		0, ε/0	0, 0/ε
		1, ε/1	1, 1/ε
	ID($q_0, 1001, Z_0$)		
ID(q_0, w, Z_0)	ID($q_0, 001, 1Z_0$)		
ID($q, ay, X\beta$)	ID($q_0, 01, 01Z_0$)		
ID($q, xy, \alpha\beta$)	ID($q_1, 01, 01Z_0$)		
ID(f, ϵ, Z_0)	ID(p, ϵ, β)	ID($q_1, 1, 1Z_0$)	
ID(f, ϵ, ϵ)	ID(p, ϵ, ϵ)	ID(q_1, ϵ, Z_0)	
			ID(q_2, ϵ, Z_0)

PDA的移动

- 对于PDA($Q, \Sigma, \Gamma, \delta, q_0, Z_0, F$)
- 定义**直接移动**。对任意 $w \in \Sigma^*$ 和 $\beta \in \Gamma^*$, 若 $\delta(q, a, X)$ 包含 (p, α) , 则有 $(q, aw, X\beta) \vdash (p, w, \alpha\beta)$ 。

$ID(q_0, 1001, Z_0) \vdash$

$ID(q_0, 001, ZZ_0) \vdash$

$ID(q_0, 01, YZZ_0) \vdash$

$ID(q_1, 01, YZZ_0) \vdash$

$ID(q_1, 1, ZZ_0) \vdash$

$ID(q_1, \epsilon, Z_0) \vdash$

$ID(q_2, \epsilon, Z_0)$

q_0 $Z_0 \bullet 1001 \#$
 q_0 $Z_0 Z \bullet 001 \#$
 q_0 $Z_0 ZY \bullet 01 \#$
 q_1 $Z_0 ZY \bullet 01 \#$
 q_1 $Z_0 Z \bullet 1 \#$
 q_1 $Z_0 \bullet \#$
 q_2 $Z_0 \bullet \#$

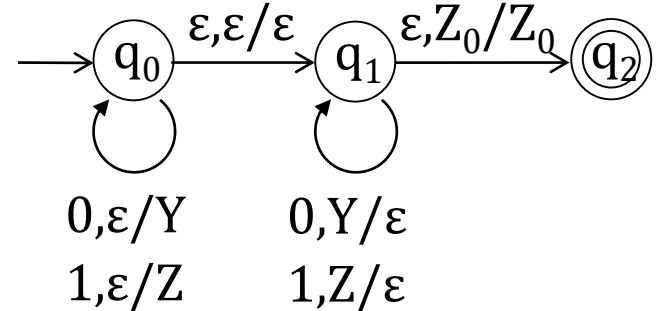

PDA的移动

- 对任意 $w \in \Sigma^*$ 和 $\beta \in \Gamma^*$, 若 $\delta(q, a, X)$ 包含 (p, α) , 则有 $(q, aw, X\beta) \vdash (p, w, \alpha\beta)$ 。

$ID(q_0, 1001w, \beta) \vdash$

$ID(q_0, 001w, 1\beta) \vdash$

$ID(q_0, 01w, 01\beta) \vdash$

$ID(q_1, 01w, 01\beta) \vdash$

$ID(q_1, 1w, 1\beta) \vdash$

$ID(q_1, w, \beta) \vdash$

$ID(q_2, w, \beta)$

$q_0 \quad \# \beta^R \bullet 1001w \#$

$q_0 \quad \# \beta^R 1 \bullet 001w \#$

$q_0 \quad \# \beta^R 10 \bullet 01w \#$

$q_1 \quad \# \beta^R 10 \bullet 01w \#$

$q_1 \quad \# \beta^R 1 \bullet 1w \#$

$q_1 \quad \# \beta^R \bullet w \#$

$q_2 \quad \# \beta^R \bullet w \#$

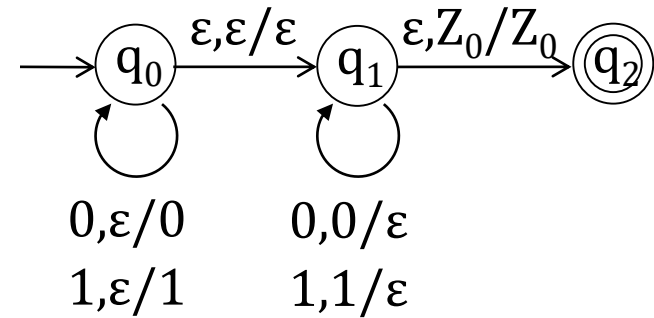

PDA的移动

- 对于PDA(Q,Σ,Γ,δ,q₀,Z₀,F)
- 定义移动⊢*为“0到多步直接移动”：

- ✓ 基础: I ⊢* I。
- ✓ 归纳: 若 I ⊢* J 且 J ⊢ K, 则 I ⊢* K。

- 自反性、传递性

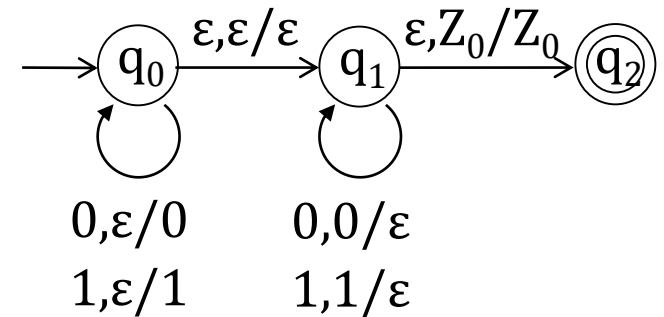

$ID(q_0, 1001w, \beta) \vdash^* ID(q_0, 001w, 1 \beta) \vdash^* ID(q_0, 01w, 01 \beta)$

$ID(q_0, 1001w, \beta) \vdash^* ID(q_1, 01w, 01 \beta)$

$ID(q_0, 01w, 01 \beta) \vdash^* ID(q_1, 1w, 1 \beta) \vdash^* ID(q_2, w, \beta)$

$ID(q_0, 1001, Z_0) \vdash^* ID(q_0, 001, 1Z_0) \vdash^* ID(q_0, 01, 01Z_0)$

$ID(q_0, 1001, Z_0) \vdash^* ID(q_2, \varepsilon, Z_0)$

例: 移动

➤ 例子中的移动序列为:

✓ $(q, 000111, Z_0) \vdash (q, 00111, XZ_0) \vdash (q, 0111, XXZ_0)$
 $\vdash (q, 111, XXXZ_0) \vdash (p, 11, XXZ_0) \vdash (p, 1, XZ_0)$
 $\vdash (p, \varepsilon, Z_0) \vdash (f, \varepsilon, Z_0)$

$\delta(q, 0, Z_0) = \{(q, XZ_0)\}$

$\delta(q, 0, X) = \{(q, XX)\}$

$\delta(q, 1, X) = \{(p, \varepsilon)\}$

$\delta(p, 1, X) = \{(p, \varepsilon)\}$

$\delta(p, \varepsilon, Z_0) = \{(f, Z_0)\}$

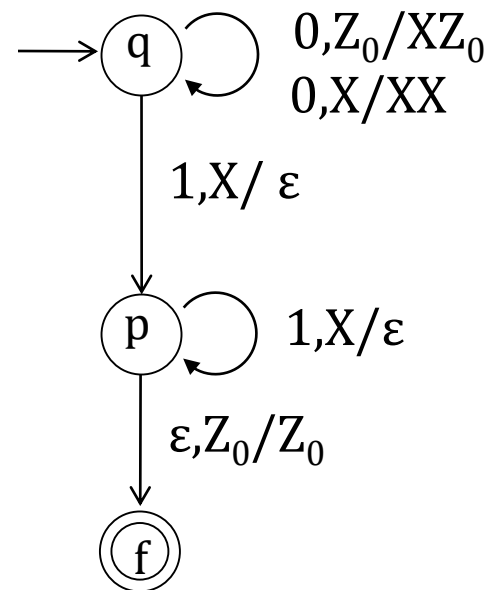

- 因此, $(q, 000111, Z_0) \vdash^* (f, \varepsilon, Z_0)$ 。
- 输入0001111会怎样?

答案

- $(q, 0001111, Z_0) \vdash (q, 001111, XZ_0) \vdash (q, 01111, XXZ_0) \vdash (q, 1111, XXXZ_0) \vdash (p, 111, XXZ_0) \vdash (p, 11, XZ_0) \vdash (p, 1, Z_0) \vdash (f, 1, Z_0)$

$$\delta(q, 0, Z_0) = \{(q, XZ_0)\}$$

$$\delta(q, 0, X) = \{(q, XX)\}$$

$$\delta(q, 1, X) = \{(p, \varepsilon)\}$$

$$\delta(p, 1, X) = \{(p, \varepsilon)\}$$

$$\delta(p, \varepsilon, Z_0) = \{(f, Z_0)\}$$

注意最后一个移动，在剩余输入串还有情况下也能不消耗输入符号进行移动。

- 0001111 不被接受因为输入串没消耗完（即使到达接受状态了也不行）。
- 输入串为00001111怎样？

答案

- $(q, 0000111, Z_0) \vdash (q, 000111, XZ_0) \vdash (q, 00111, XXZ_0) \vdash (q, 0111, XXXZ_0) \vdash (q, 111, XXXXZ_0) \vdash (p, 11, XXXZ_0) \vdash (p, 1, XXZ_0) \vdash (p, \varepsilon, XZ_0)$

$$\delta(q, 0, Z_0) = \{(q, XZ_0)\}$$

$$\delta(q, 0, X) = \{(q, XX)\}$$

$$\delta(q, 1, X) = \{(p, \varepsilon)\}$$

$$\delta(p, 1, X) = \{(p, \varepsilon)\}$$

$$\delta(p, \varepsilon, Z_0) = \{(f, Z_0)\}$$

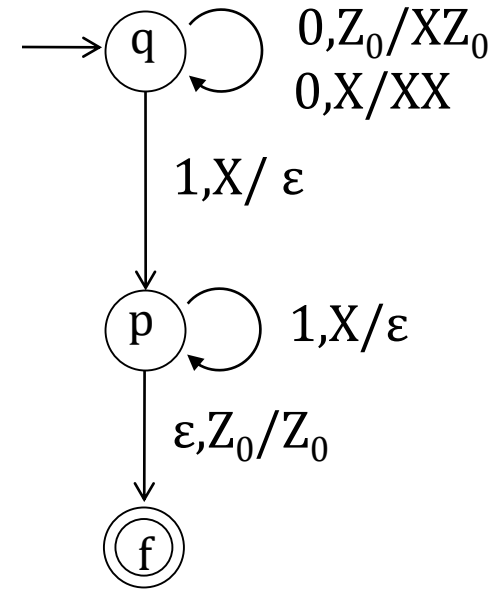

- 0000111 不接受因为没达到接受状态（即使输入串已经消耗完了）。

关于PDA移动的讨论

- 若 $\delta(q,a,X)\ni(p,\alpha)$ ，则有 $(q,a\mathbf{w},X\boldsymbol{\eta})\vdash(p,\mathbf{w},\alpha\boldsymbol{\eta})$ 。 --直接移动
- 若 $(q,x,\alpha)\vdash^*(p,y,\beta)$ 则 $(q,x\mathbf{w},\alpha)\vdash^*(p,y\mathbf{w},\beta)$ 。
- 若 $(q,x,\alpha)\vdash^*(p,y,\beta)$ 则， $(q,x,\alpha\boldsymbol{\eta})\vdash^*(p,y,\beta\boldsymbol{\eta})$ 。
- 若 $(q,x,\alpha)\vdash^*(p,\mathbf{z},\beta)$ 且 $x=y\mathbf{z}$ ，那么 $(q,y,\alpha)\vdash^*(p,\varepsilon,\beta)$ 。

看不到的输入串和栈符号不影响它的计算。
观察栈，当 $(q,x,\alpha)\vdash^*(p,y,\beta)$ 时 α 的最大后缀 $\boldsymbol{\eta}$ 它的符号绝不参与发生在栈顶替换过程。
净弹出： ξ ，其中 $\alpha=\xi\boldsymbol{\eta}$ 。

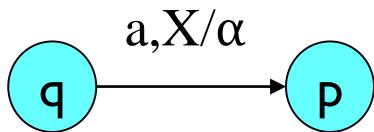

定理7.1

若 $(q,x,\alpha) \vdash^* (p,y,\beta)$ 则 $(q,xw,\alpha\eta) \vdash^* (p,yw,\beta\eta)$,
其中 $x,y,w \in \Sigma^*$, $\alpha,\beta,\eta \in \Gamma^*$ 。

证明： 对 $(q,x,\alpha) \vdash^* (p,y,\beta)$ 步数归纳。

基础： 0步 $(q,xw,\alpha\eta) \vdash^* (q,xw,\alpha\eta)$

归纳： 设小于n步成立，即若 $(q,x,\alpha) \vdash^* (p,y,\beta)$ ，则

$(q,xw,\alpha\eta) \vdash^* (p,yw,\beta\eta)$ 。

那么n步时，必有 $\delta(q,a,X) \ni (q_1,\alpha_2)$ 使得有第一步直接移动，

即 $(q,x,\alpha) = (q,ax_1,X\alpha_1) \vdash (q_1,x_1,\alpha_2\alpha_1) \vdash^* (p,y,\beta)$ ，那么

$(q,xw,\alpha\eta) = (q,ax_1w,X\alpha_1\eta) \vdash (q_1,x_1w,\alpha_2\alpha_1\eta) \vdash^* (p,yw,\beta\eta)$ 。

直接移动 对任意 $w \in \Sigma^*$ 和 $\beta \in \Gamma^*$ ，若 $\delta(q,a,X)$ 包含 (p,α) ，则有
 $(q,aw,X\beta) \vdash (p,w,\alpha\beta)$

定理7.2

若 $(q, xw, \alpha) \vdash^* (p, yw, \beta)$, 则 $(q, x, \alpha) \vdash^* (p, y, \beta)$
其中 $x, y, w \in \Sigma^*, \alpha, \beta \in \Gamma^*$ 。

证明: 对 $(q, xw, \alpha) \vdash^* (p, yw, \beta)$ 步数归纳。

基础: 0步 $(q, xw, \alpha) \vdash^* (q, xw, \alpha), (q, x, \alpha) \vdash^* (q, x, \alpha)$ 。

归纳: 设小于n步成立, 即若 $(q, xw, \alpha) \vdash^* (p, yw, \beta)$, 则 $(q, x, \alpha) \vdash^* (p, y, \beta)$ 。

那么n步时, 必有 $\delta(q, a, X) \ni (q_1, \alpha_2)$ 使得有第一步直接移动, 即 $(q, xw, \alpha) = (q, ax_1w, X\alpha_1) \vdash (q_1, x_1w, \alpha_2\alpha_1) \vdash^* (p, yw, \beta)$, 那么 $(q, x, \alpha) = (q, ax_1, X\alpha_1) \vdash (q_1, x_1, \alpha_2\alpha_1) \vdash^* (p, y, \beta)$ 。

直接移动 对任意 $w \in \Sigma^*$ 和 $\beta \in \Gamma^*$, 若 $\delta(q, a, X)$ 包含 (p, α) , 则有 $(q, aw, X\beta) \vdash (p, w, \alpha\beta)$

PDA的语言

- 通过 **终结状态** 接受方式定义PDA的语言。
- 若 **P** 是一个 PDA, 那么 $L(P)$ 是串 w 的集合, 对于终结状态 f 和任意 α 满足 $(q_0, w, Z_0) \vdash^* (f, \varepsilon, \alpha)$ 。
- 通过 **空栈** 接受方式定义PDA的语言。
- 若 **N** 是一个PDA, 那么 $L(N)$ 是串 w 的集合且 $(q_0, w, Z_0) \vdash^* (q, \varepsilon, \varepsilon)$ 对任意状态 q 。

例: 平衡括号语言

通过终结状态接受的PDA

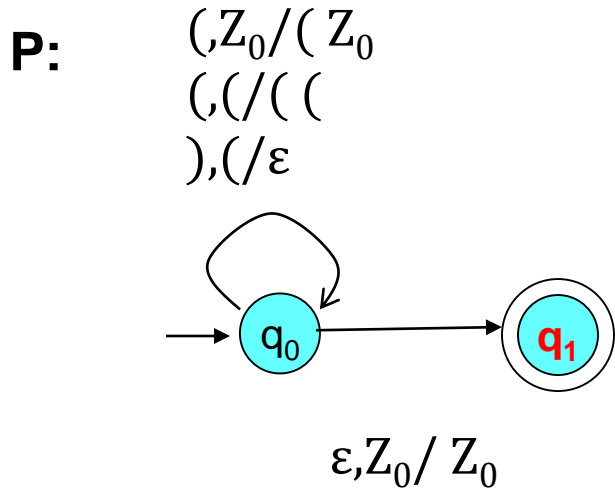

等价的以空栈方式接受的PDA

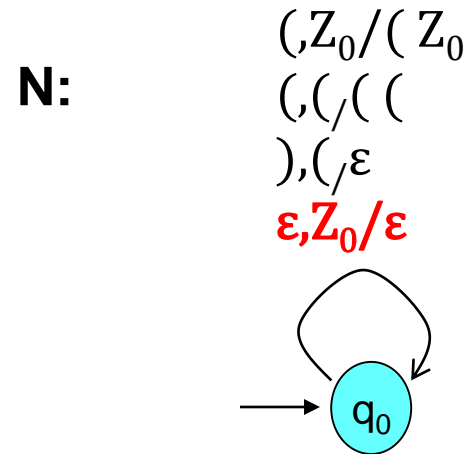

对于输入: $((())(())()$, 这两个PDA如何工作?

例: 平衡括号语言

PDA P:

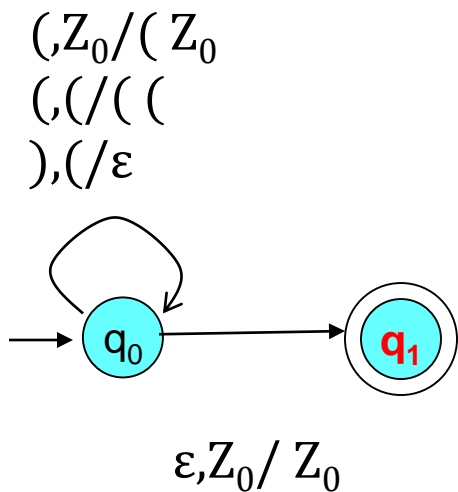

PDA N:



对于输入: $((())(())()$, 这两个PDA如何工作?

两种定义语言方式的等价性

➤ 对于空栈方式接受的PDA N ，存在终结状态方式接受的 PDA P ，满足 $L(P)=L(N)$ 。

✓ 定理7.4 $L(P)=L(N)$

➤ 对于终结状态方式接受的 PDA P ，存在空栈方式接受的PDA N ，满足 $L(N)=L(P)$ 。

✓ 定理7.5 $L(N)=L(P)$

➤ 注意到PDA N 的接受状态不起作用，故有时省略

例: 平衡括号语言

PDA $(\{q_0\}, \{(\cdot)\}, \{Z_0, Z_1\}, \delta', q_0, Z_0)$

δ' : $\delta'(q_0, (, Z_0) = \{ (q_0, Z_1 Z_0) \}$
 $\delta'(q_0, (, Z_1) = \{ (q_0, Z_1 Z_1) \}$
 $\delta'(q_0,), Z_1) = \{ (q_0, \epsilon) \}$
 $\delta'(q_0, \epsilon, Z_0) = \{ (q_0, \epsilon) \}$

$(, Z_0 / Z_1 Z_0$
 $(, Z_1 / Z_1 Z_1$
 $), Z_1 / \epsilon$
 $\epsilon, Z_0 / \epsilon$

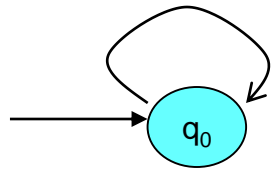

空栈方式接受

PDA

$(\{p_0, q_0, p_f\}, \{(\cdot)\}, \{X_0, Z_0, Z_1\}, \delta, p_0, X_0, \{p_f\})$

δ : $\delta(p_0, \epsilon, X_0) = \{ (q_0, Z_0 X_0) \}$
 $\delta(q_0, (, Z_0) = \{ (q_0, Z_1 Z_0) \}$
 $\delta(q_0, (, Z_1) = \{ (q_0, Z_1 Z_1) \}$
 $\delta(q_0,), Z_1) = \{ (q_0, \epsilon) \}$
 $\delta(q_0, \epsilon, Z_0) = \{ (q_0, \epsilon) \}$
 $\delta(q_0, \epsilon, X_0) = \{ (p_f, \epsilon) \}$

$(, Z_0 / Z_1 Z_0$
 $(, Z_1 / Z_1 Z_1$
 $), Z_1 / \epsilon$
 $\epsilon, Z_0 / \epsilon$

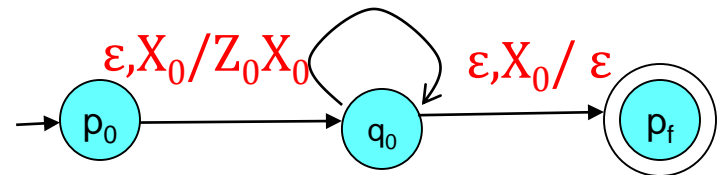

接受状态方式接受

定理7.4 对于PDA N, 存在等价的PDA P。

- PDA P 模拟PDA N。
- P 有一个特定的栈底标记以俘获N清空其栈的情形。
- 若是, 则P 接受。

由PDA N构造等价PDA P的规则

1. 将N所有状态、栈符号、转移函数均作为P的。
2. 增加一个非PDA N栈符号 X_0 作为PDA P的开始符号。
3. 增加两个非N状态s和f，分别作为P初始状态和终结状态。
4. P增加转移 $\delta(s, \epsilon, X_0) = \{(q_0, Z_0 X_0)\}$ ， Z_0 是N开始符号。
5. 对N的每一状态q，为P增加转移 $\delta(q, \epsilon, X_0) = \{(f, \epsilon)\}$ 。

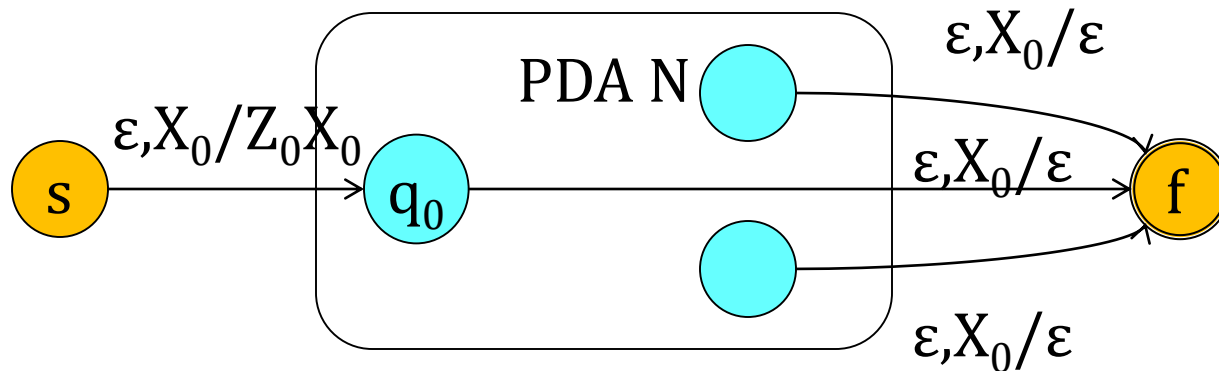

定理7.4 对于PDA N, 存在等价的PDA P。

- **定理7.4** 如果对于PDA $N=(Q,\Sigma,\Gamma,\delta',q_0,Z_0)$ 有 $L=L(N)$, 那么存在一个PDA P使得 $L=L(P)$ 。
- 当且。已知 $(q_0,w,Z_0)\vdash_N^*(q,\varepsilon,\varepsilon)$, 由定理7.1有 $(q_0,w,Z_0X_0)\vdash_N^*(q,\varepsilon,X_0)$, 根据规则1, 有 $(q_0,w,Z_0X_0)\vdash_P^*(q,\varepsilon,X_0)$, 根据规则4, $\delta(s,\varepsilon,X_0)=\{(q_0,Z_0X_0)\}$, 有 $(s,w,X_0)\vdash_P(q_0,w,Z_0X_0)\vdash_P^*(q,\varepsilon,X_0)$, 由规则5有 $\delta(q,\varepsilon,X_0)=\{(f,\varepsilon)\}$, 则 $(q,\varepsilon,X_0)\vdash(f,\varepsilon,\varepsilon)$ 。那么 w 为P接受。
 - 仅当。已知 $(s,w,X_0)\vdash_P^*(f,\varepsilon,\alpha)$, 那么根据规则4, 有 $(s,w,X_0)\vdash_P(q_0,w,Z_0X_0)$, 现在P要能移动到 (f,ε,α) , 根据规则5, 必须到达 $ID(q,\varepsilon,X_0)$, 即 $(q_0,w,Z_0X_0)\vdash_P^*(q,\varepsilon,X_0)$, 根据规则1, 这就要求 $(q_0,w,Z_0)\vdash_N^*(q,\varepsilon,\varepsilon)$, 而且过程中不会把 X_0 弹掉, 因为它不是PDA N的栈符号。所以N接受 w 。

定理7.5 对于PDA P, 存在等价PDA N。

➤ N 能模拟P。

✓ P: $(q_0, w, Z_0) \vdash_P^* (f, \varepsilon, \alpha)$

✓ N: $(q_0, w, Z_0) \vdash_N^* (q, \varepsilon, \varepsilon)$

➤ 若P 接受, N 会清空其栈。

➤ N 必须避免意外清空其栈, 所以它使用一个特殊栈底标记来俘获非接受但P已清空其栈的情况。

由PDA P构造等价PDA N的规则

1. 将P所有状态、栈符号、转移函数均作为N的。
2. 增加一个非P栈符号 X_0 作为N的开始符号。
3. 增加两个非P状态s和r，分别作为N初始状态和新状态。
4. N增加转移 $\delta'(s, \epsilon, X_0) = \{(q_0, Z_0 X_0)\}$ 。 q_0 和 Z_0 分别为P初始状态和开始符号。
5. 对P的每个终结状态q，任意栈符号X，给N增加转移 $\delta'(q, \epsilon, X) = \delta(r, \epsilon, X) = \{(r, \epsilon)\}$ 。

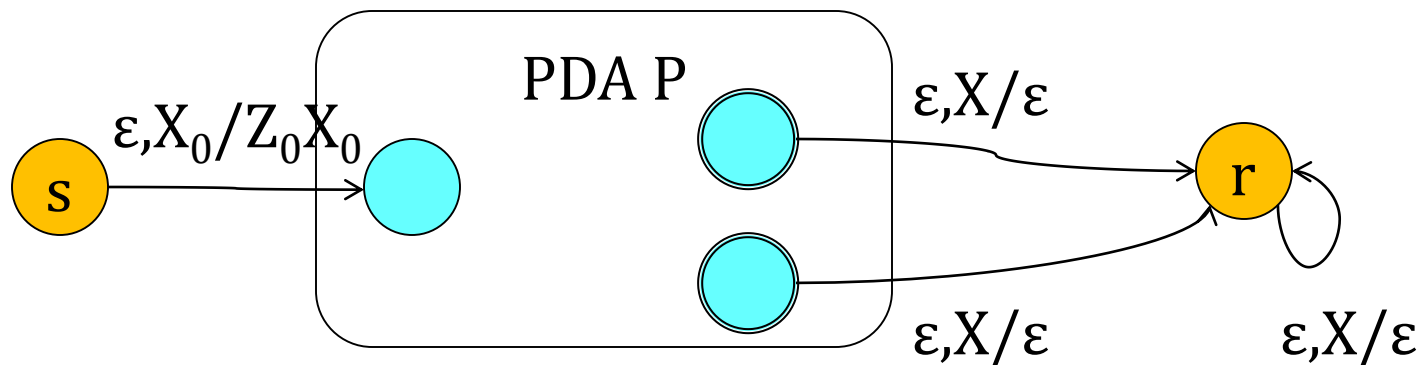

定理7.5 若有PDA P则有等价PDA N

- **定理7.5** 如果对于PDA $P=(Q,\Sigma,\Gamma,\delta_F,q_0,Z_0,F)$ 有 $L=L(P)$, 那么存在一个PDA N使得 $L=L(N)$ 。
- 当且。已知 $(q_0,w,Z_0)\vdash_P^* (q,\varepsilon,\alpha), (q_0,w,Z_0X_0)\vdash_N^* (q,\varepsilon,\alpha X_0), (s,w,X_0)\vdash_N (q_0,w,Z_0X_0)\vdash_N^* (q,\varepsilon,\alpha X_0)\vdash_N^* (r,\varepsilon,\varepsilon)$
- 仅当。类似思路。

7.4 确定型PDA

- DPDA同时满足如下条件：
 - ✓ $\delta(q, a, X)$
 - ✓ $\delta(q, \varepsilon, X)$
 - ✓ $\delta(q, a, \varepsilon)$
 - ✓ $\delta(q, \varepsilon, \varepsilon)$
- 定义7.4 PDA $(Q, \Sigma, \Gamma, \delta, q_0, Z_0, F)$ 是确定型的，当且仅当，
- $\forall q \in Q, a \in \Sigma \cup \{\varepsilon\}, X \in \Gamma \cup \{\varepsilon\} \cdot \delta(q, a, X)$ 至多有一个成员

L_{wwr} 语言的这个PDA 是不确定的

增长栈

$0, Z_0 / 0Z_0$
 $1, Z_0 / 1Z_0$
 $0, 0 / 00$
 $0, 1 / 01$
 $1, 0 / 10$
 $1, 1 / 11$

弹出栈以匹配符号

$0, 0 / \epsilon$
 $1, 1 / \epsilon$

为什么必须是不确定的？

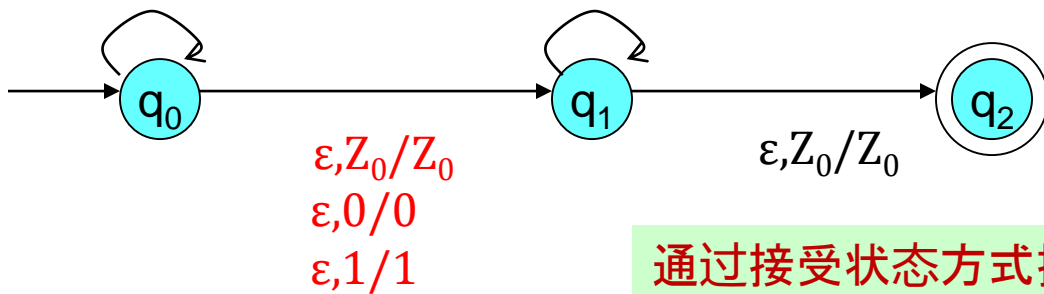

通过接受状态方式接受

切换到弹出模式

要消除猜测, 需要用户在中间插入一个符号。

D-PDA for L_{wcwr}

$L_{wcwr} = \{w\$w^R \mid \$ \text{ 是一个不属于 } w \text{ 的特殊符号}\}$

栈增长

$0, Z_0 / 0Z_0$
 $1, Z_0 / 1Z_0$
 $0, 0 / 00$
 $0, 1 / 01$
 $1, 0 / 10$
 $1, 1 / 11$

弹出栈以匹配符号

$0, 0 / \epsilon$
 $1, 1 / \epsilon$

所有迁移都变成确定的

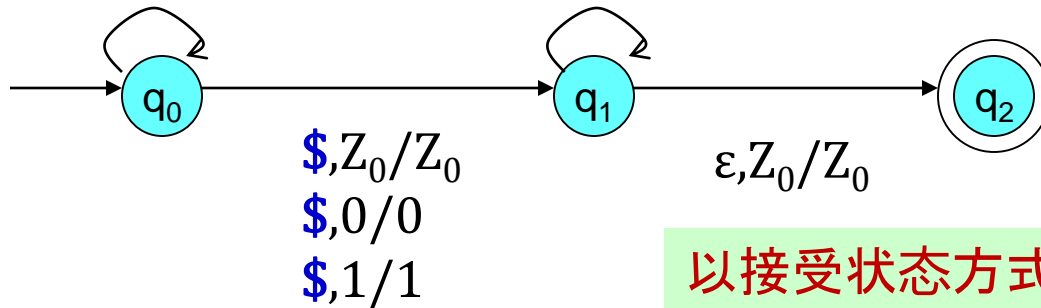

以接受状态方式接受

切换到弹出状态

例子显示: 非确定性PDA \neq D-PDA

DPDA的语言

- 定理7.7 如果 L 是正则语言，则存在DPDA P 有 $L=L(P)$ 。
- DPDA可以模拟DFA，只需要栈不起作用即可。
- DPDA的语言包含正则语言，但包含于CFL。
- ~~➤ 定理7.8 有DPDA P 它的语言 $L=N(P)$ ，当且仅当 L 有前缀性质且有DPDA Q ，并且 $L=L(Q)$ 。~~
- ~~➤ 语言 L 有前缀性质，当且仅当 L 的任意两个元素之间都不存在前缀关系。~~

小结

- PDA定义、转移函数
- PDA的移动、瞬时描述
- PDA的语言、两种接受方式
- 确定性PDA

- 作业： P157 6.1.1; P163 6.2.2a